



CLE CIP ALEMÁN - Ejemplos de ítems y tareas

Comprensión Oral







TEXTO 1

TAREA 1

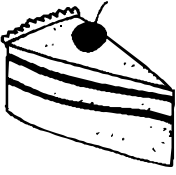
Anna hat Geburtstag und gibt eine Party. Was essen und trinken die Kinder auf Annas Geburtstag?

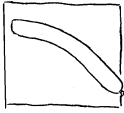
Höre und markiere mit ✓!

1) <input type="checkbox"/> 	2) <input type="checkbox"/> 	3) <input type="checkbox"/> 
4) <input type="checkbox"/> 	5) <input type="checkbox"/> 	

Texto para la comprensión oral:

Mutter: Vorsicht! Passt auf! Ihr könnt euch verletzen, wenn ihr so spielt!

Kind: Na gut, dann hören wir auf, Indianer spielen wird sowieso langsam langweilig. Mama, ich habe Hunger. Was gibt es zu essen?

Mutter: Hast du schon vergessen? Den Obstkuchen haben wir zusammen gebacken und das Eis hast du zusammen mit deinem Papa gekauft.

Kind: Ach ja! Hatte ich total vergessen! Mama, dürfen wir schon Kuchen essen? Oder meinst du vielleicht, wir sollen warten, bis alle Gäste da sind?

Mutter: Sicher dürft ihr schon Kuchen essen! Es ist schon 8, ich glaube nicht, dass jetzt noch jemand kommt. Kinder! Kommt! Hände waschen!

...

Kinder: Fertig Mama! Unsere Hände sind sauber!

Mutter: Gut. Wer möchte denn Kuchen?

Kinder: Ich! Ich!

Mutter: Und was wollt ihr dazu trinken? Möchtet ihr Limo?

Kinder: Ja, bitte!

Kind: Ich mag keinen Kuchen essen, ich möchte lieber Schokoladeneis, bitte!



 **TEXTO 2**

Jasmin und Anna sind sehr gute Freundinnen. Hör gut zu, jetzt erzählen sie über ihre Freundschaft.

TAREA 1 Kreuze die richtige Antwort an!

1) Was ist das Thema des Textes?

- A. Was Jasmin und Anna in der Freizeit machen.
- B. Was Jasmin und Anna in der Schule machen.
- C. Was Jasmin und Anna im Sportverein machen.

<input type="checkbox"/>
<input type="checkbox"/>
<input type="checkbox"/>

2) Wer spricht im Text?

- A. Jasmin
- B. Anna
- C. Jasmin, Anna und der Erzähler

<input type="checkbox"/>
<input type="checkbox"/>
<input type="checkbox"/>

TAREA 2 Wer sagt was? Jasmin, Anna oder keine? Kreuze die richtige Antwort an!

	Jasmin	Anna	Keine
1) Beide sind sportlich.	<input type="checkbox"/>	<input type="checkbox"/>	<input type="checkbox"/>
2) Sie fahren zusammen Inliner.	<input type="checkbox"/>	<input type="checkbox"/>	<input type="checkbox"/>
3) Beide sind ganz anders.	<input type="checkbox"/>	<input type="checkbox"/>	<input type="checkbox"/>
4) Anna ist lustig.	<input type="checkbox"/>	<input type="checkbox"/>	<input type="checkbox"/>
5) Jasmin ist still.	<input type="checkbox"/>	<input type="checkbox"/>	<input type="checkbox"/>
6) Sie gehen in die 7. Klasse.	<input type="checkbox"/>	<input type="checkbox"/>	<input type="checkbox"/>



TAREA 3 Richtig oder falsch? Kreuze an!

- 1) Sie sehen sich nur in der Schule.
- 2) Anna skatet schon lange.
- 3) Anna schwimmt sehr gut.
- 4) Jasmin lernt das reiten.
- 5) Anna spricht nicht über ihre Probleme.
- 6) Jasmin denkt, dass Anna eine sehr gute Freundin ist.

Richtig	Falsch

Texto para la comprensión oral:

Anna ist 13 Jahre alt und Jasmin ist 12. Sie gehen in die 7. Klasse.

Sie sehen sich jeden Tag, nicht nur in der Schule. Oft fahren sie zusammen Inliner.

Anna kann schon lange skaten, in ihrem Sportverein skaten alle. Sie ist auch eine gute Schwimmerin. Sie hat schon zwei Preise gewonnen.

Jasmin hat das Skaten von Anna gelernt. Sie geht einmal in der Woche zum Reitunterricht.

„Wir sind beide sehr sportlich, aber sonst ganz anders“, meint Anna. „Ich bin lustig und erzähle immer sehr viel, manchmal zu viel. Jasmin ist eher still. Über meine Probleme spreche ich immer zuerst mit Jasmin. Sie hat fast immer eine Lösung. Das gefällt mir an Jasmin.“

Und was sagt Jasmin über Anna?

„Anna ist eine sehr gute Freundin, sie erzählt nicht immer alles den anderen Mädchen. Das finde ich toll.“



 **TEXTO 3**

Richard und Sonja treffen sich im Supermarkt. Richard muss für die Mutter Brot und Käse kaufen, Sonja macht am Sonntag eine Party und möchte auch einkaufen.

TAREA 1 Was ist richtig? Kreuze die richtige Antwort an!

1) Die Überschrift des Textes ist:

A. Zu Hause

B. Im Supermarkt

C. Obstkuchen

2) Im Text sprechen Sonja und Richard über:

A. die Party.

B. den Supermarkt.

C. die Freunde.

TAREA 2 Richtig oder falsch? Kreuze an!

1) Richard und Sonja gehen zusammen in den Supermarkt.

2) Sonja macht am Sonntag eine Party.

3) Sonja möchte Chips, Frankfurter, Cola, Brot, einen Obstkuchen und Süßigkeiten kaufen.

4) Am Sonntag wollen sie mit den Freunden tanzen.

Richtig	Falsch
<input type="checkbox"/>	<input type="checkbox"/>
<input type="checkbox"/>	<input type="checkbox"/>
<input type="checkbox"/>	<input type="checkbox"/>
<input type="checkbox"/>	<input type="checkbox"/>



TAREA 3 Verbinde die Satzteile! Benutze dafür die Tabelle unten.

1) Richard muss

2) Die Party ist

3) Richard spielt

4) Sonja wohnt

A. am Sonntag um 10 Uhr.

B. Brot und Käse kaufen.

C. am Sonntag um 18 Uhr.

D. Chips und Cola kaufen.

E. in der Schillerstraße.

1)	2)	3)	4)

Texto para la comprensión oral:

Richard: Hallo, Sonja, wie geht es dir?

Sonja: Sehr gut! Und dir? Was machst du hier im Supermarkt?

Richard: Meine Mutter braucht Brot und Käse. Und du?

Sonja: Ich kaufe auch ein. Ich mache am Sonntag eine Party zu Hause. Willst du kommen?

Richard: Mmm... Am Sonntag? Ich weiß nicht... Ich spiele so um 10 Uhr Fußball im Club.

Wann ist die Party?

Sonja: Sie ist erst am Nachmittag, um 18 Uhr.

Richard: Super! Dann kann ich kommen! Und was kaufst du jetzt ein?

Sonja: Ich brauche Chips, Cola, Frankfurter, Brot, einen großen Obstkuchen und einige Süßigkeiten. Meine Mutter hat keine Zeit den Kuchen zu backen, weil sie diese Woche viel Arbeit hat.

Richard: Klingt klasse! Und was machen wir abends?

Sonja: Abends hören wir Musik und tanzen. Petra, Christian, Hans, Kurt und Susi kommen auch.

Richard: Wer ist Kurt?

Sonja: Er ist der Bruder von Susi.

Richard: Wo ist die Party?

Sonja: Bei mir zu Hause. Meine Adresse ist Schillerstraße 25, ich wohne im ersten Stock.

Richard: OK. Dann bis Sonntag

Sonja: Bis Sonntag um sechs, tschüss!



TEXTO 4

Comprensión oral

Kiki

TAREA 1 a)

Höre den Text und kreuze an ✕

1) Was ist Kiki?

	A	Ein Tier.
	B	Ein Mädchen.
	C	Ein Hund.

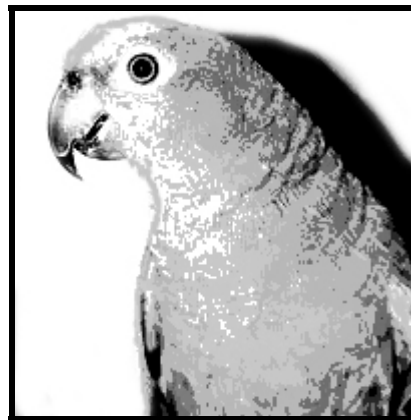

2) Wo muss Kiki bleiben?

	A	Kiki muss bei Anna bleiben.
	B	Kiki muss bei Conny bleiben.
	C	Kiki muss in der Schule bleiben.

TAREA 1 b)

Comprensión oral

Verbinde die Satzteile! Benutze dafür die Tabelle rechts.

3)	Das Fenster
4)	Die Schule
5)	Kiki sieht die Katze und

A	ist zu.
B	läuft weg.
C	ist auf.
D	hat Angst.

3)	4)	5)



Texto para la comprensión oral:

„Hallo, ich bin Kiki. Ich bin ein Wellensittich. Ich gehöre Anna. Ich bin gern bei Anna. Aber ich darf nicht weg. Ich muss immer zu Hause bleiben. Wie langweilig! Aber heute war das Fenster auf. Das hat Anna vergessen. Da bin ich schnell weggefliegen. Das war toll. Zuerst bin ich zur Schule geflogen. Aber die Schule war zu. Dann bin ich zu Conny geflogen. Aber Conny war nicht zu Hause und ihr Hund Wolfi auch nicht. Ich mag Wolfi. Er ist lieb. Ich bin weitergefliegen. Da war ein Haus und ich habe dort eine Pause gemacht. Aber da war eine Katze. Die war böse! Und eine Katze kann gut springen. Ich habe Angst bekommen und bin weggefliegen. Ich war so müde! Ich habe gesagt: „Ich möchte nach Hause!“ Dann war ich endlich wieder zu Hause. Anna war froh. Und ich auch.“

TEXTO 5

TAREA 1

Die Party

Welcher Satz ist richtig? Markiere mit ✕

		R	F
6)	Sabine hat am 12.2. Geburtstag.		
7)	Im Supermarkt kauft die Mutter Chips.		
8)	Zu essen gibt es Würstchen, Chips und Schokoladentorte.		
9)	Zu trinken gibt es Apfelsaft.		
10)	Die Freunde bringen viele schöne Geschenke.		



Texto para la comprensión oral:

Sabine hat am 10. Februar Geburtstag und sie möchte ihre Freunde zu ihrem Geburtstagsfest einladen. Das Fest ist am 12. Februar. Sie ist jetzt 11 Jahre alt.

Mit der Mutter kauft sie Cola, Orangensaft und alles für eine Schokoladentorte im Supermarkt. Um 10.00 Uhr backt die Mutter den Kuchen und dann deckt Sabine den Tisch. Es gibt auch Chips und Würstchen.

So um fünf kommen die Freunde mit tollen Geschenken: ein Buch, einen Fisch, ein T-Shirt, eine blaue Tasche, eine Jeanshose und einen großen Teddy.

Die Kinder spielen draußen Fußball, dann hören sie im Wohnzimmer Musik und sie tanzen. Später singen sie das Geburtstagslied und essen den Kuchen. Am Abend kommt der Vater von Sabine mit einem sehr großen Paket. Was ist das? Ein rotes Fahrrad! Sabine ist sehr glücklich und sagt: „Danke Mutti, danke Vati!“ Um 21 Uhr gehen alle Kinder nach Hause.



TEXTO 6

Comprensión Oral

In der Schule

TAREA 1

Höre den Text und kreuze die richtige Lösung / Antwort an mit ✕

Die Kinder schreiben mit

<input checked="" type="checkbox"/>	A	Tinte
<input type="checkbox"/>	B	Bleistift.
<input type="checkbox"/>	C	Buntstift.

1) Die Kinder sind

<input type="checkbox"/>	A	im Matheunterricht.
<input type="checkbox"/>	B	im Deutschunterricht.
<input type="checkbox"/>	C	im Musikunterricht.

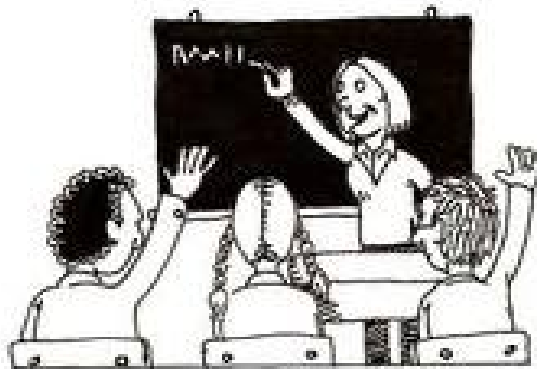

2) Martina

<input type="checkbox"/>	A	hat Bauchschmerzen.
<input type="checkbox"/>	B	hat Zahnschmerzen.
<input type="checkbox"/>	C	hat Kopfschmerzen.

3) Zum Frühstück nimmt Martina immer

<input type="checkbox"/>	A	eine Tasse Bananenmilch.
<input type="checkbox"/>	B	eine Tasse Milchkaffee.
<input type="checkbox"/>	C	eine Tasse Milchreis.

4) In der Pause hat sie Bombons gegessen.

<input type="checkbox"/>	A	sechs
<input type="checkbox"/>	B	zehn
<input type="checkbox"/>	C	elf

5) Martina hat in der Pause

<input type="checkbox"/>	A	zu viele
<input type="checkbox"/>	B	ein paar
<input type="checkbox"/>	C	überhaupt keine

Süßigkeiten gegessen.



Producción Escrita

TAREA 1

 *Du hast Geburtstag, gibst eine Party und möchtest deine Freunde und Freundinnen einladen.*

Schreibe die Einladung **fertig!**

Ich habe am Geburtstag.

Ich 9 Jahre alt.



Ich mache

WirBlindekuh, Indianer und Domino.

Ichin der Baumstraße 7.

Komm um 5 Uhr.



TAREA 2

Markus geht heute mit dem Vater einkaufen. Sie wollen eine Hose und ein neues Hemd kaufen. Sie gehen ins Geschäft.

Ergänze die fehlenden Sätze!

Vater: Schau Markus, gefällt dir diese braune Hose?

Markus: Nein, die braune Hose mag ich nicht. Ich finde die blaue toll.

_____?



Vater: Nein, leider nicht. Sie ist zu teuer! Und diese schwarze Hose?

Markus: Ja, _____.

Vater: Gut, dann nehmen wir die schwarze Hose. Und sieh mal dieses geblünte Hemd. Möchtest du das auch?

Markus: Nein! _____.

Dieses grüne Hemd finde ich modern und schön.

Vater: Ja, es ist schick und billig. Gehen wir zur Kasse.

Frau an der Kasse: _____.

Vater: Hier bitte, vielen Dank! Auf Wiedersehen!

Markus: _____!



TAREA 3

Klara hat eine Freundin in München. Sie schreibt ihr eine E-Mail und erzählt, was sie am Freitag macht.

Ergänze die Sätze!

Hallo Gisela,

wie geht es dir? Mir geht es gut, aber ich bin heute sehr müde! Ich erzähle dir, was ich heute mache:

➤ Ich _____.

➤ Von 8:00 bis 13:00 Uhr _____

_____.

➤ Am Mittag _____.

➤ Ich _____.

➤ Dann _____.

Und was machst du?

Ich kann jetzt leider nicht mehr schreiben, ich muss meiner Mutter mit dem Abendessen helfen.

Bis bald,

Klara



Producción Escrita

1) *Ingrid möchte ins Kino gehen. Sie lädt ihre Freundin Barbara ein.*

Schreibe die fehlenden Sätze!

INGRID: Hallo Barbara, hier ist Ingrid. _____.

BARBARA: Hallo Ingrid! Danke, mir geht's gut, und dir?

INGRID: _____. Sag mal, was machst du

heute Abend? Ich möchte mal wieder ins Kino gehen.

_____?

BARBARA: Ja, schon, aber heute geht es nicht,

_____.

Aber morgen am Abend geht's!

INGRID: Na gut, gehen wir morgen. Im Motiv-Kino gibt es einen interessanten

Film, ich glaube, er ist wirklich gut.

BARBARA: _____?

INGRID: Der Film beginnt um acht Uhr, treffen wir uns um...sagen wir,

um sechs... im Café Stein?

BARBARA: Ja, das passt. Also dann, bis morgen um sechs im Stein!

INGRID: Ja, bis morgen!



2) Sofia hat am 30.11. Geburtstag und feiert am 1.12. eine Party.

Schreib bitte die Einladung für ihren Freund Peter.

Diese Daten dürfen nicht fehlen:

- Wann?
- Uhrzeit
- Wo?
- Telefonnummer
- Schluss mit Gruß und Name

Lieber Peter,





Comprensión Lectora

TEXTO 1

Buenos Aires, 10. Juli 2009

Liebe Omi,

vielen Dank für die schöne Puppe, die du mir geschenkt hast, so eine habe ich mir schon immer gewünscht. Es war eine tolle Überraschung.

Schade, dass du nicht bei meiner Geburtstagsfeier sein konntest. Mutti hat mir alles erklärt. Hoffentlich bist du bald wieder gesund und kannst mich besuchen, da kann ich dir die anderen Geschenke zeigen. Insgesamt habe ich fünf bekommen. Ich bin glücklich und habe mich über die Geschenke und die Gäste sehr gefreut. Vor allem aber habe ich mich über den Kuchen mit Obst und Sahne gefreut, den Mutti für mich gebacken hat. Meine Mitschüler finden komisch, dass ich keine Schokolade essen darf! Keiner in der Klasse ist allergisch darauf, nur ich.

Vor der Feier habe ich sehr gut organisiert, was ich mit meinen Gästen machen wollte: viel spielen. Du weißt ja, Omi, dass ich immer hart für die Schule arbeiten muss, da bleibt wenig Zeit für die Freunde. Aber gestern war mein Tag, ich habe die ganze Klasse eingeladen. Leider haben nicht alle zugesagt, Sebastian zum Beispiel hat den Geburtstag seines Opas gefeiert, der in Luján wohnt. Aber auch ohne ihn hatten wir Kinder viel Spaß. Und zum Glück waren meine Geschwister diesmal recht freundlich zu mir und haben mich in Ruhe feiern lassen, wir haben uns gestern nicht einmal gestritten!

Jetzt muss ich aber Schluss machen, ich muss mein Schlafzimmer aufräumen.

Liebe Grüße,

deine Anna



TAREA 1: Lies folgendes und kreuze an:+

1) Der Text ist	Eine Einladung	A. <input type="checkbox"/>
	eine Werbung	B. <input type="checkbox"/>
	Ein Brief	C. <input type="checkbox"/>
2) Wie heißt das Geburtstagskind?	Sebastian	A. <input type="checkbox"/>
	Anna	B. <input type="checkbox"/>
	Omi	C. <input type="checkbox"/>
3) Was fand das Geburtstagskind am besten?	Die Gäste	A. <input type="checkbox"/>
	die Geschenke	B. <input type="checkbox"/>
	den Obstkuchen	C. <input type="checkbox"/>

Lies den Text noch mal und beantworte folgende Fragen:

4) Wer konnte gestern nicht kommen?

.....

5) Warum isst Anna keinen Schokoladenkuchen?

.....



TEXTO 2

Lies bitte den folgenden Text:

Wolfgang Amadeus Mozart wird am 27. Januar 1756 in Salzburg (Österreich) geboren. Der Vater, Leopold, ist aus Augsburg und arbeitet als Musiker. Die Mutter, Anna Maria, hat 7 Kinder.

Die Schwester, Maria Anna, genannt "Nannerl", ist auch sehr musikalisch. Zusammen mit dem Vater und Wolfgang macht sie viele Konzertreisen.

Wolfgang und Nannerl sind "**Wunderkinder**". Sie machen sehr gut Musik. Sie lernen Klavierspielen. Wolfgang lernt auch Geige und das Komponieren. Die Kinder gehen nicht in die Schule und der Vater ist der Lehrer.

Wien ist zu dieser Zeit eine wichtige Stadt. Da gibt es viele reiche Leute, die sich für Musik interessieren.

Mozart ist klein und blond. Er trägt die Haare in einem Zopf.

Im Jahr 1782 heiratet er mit Konstanze Weber. Sie haben zwei Söhne: Carl Thomas und Franz Xaver Wolfgang.

131 Wörter



TAREA 1 Kreuze das Richtige an!

	Musik	A. <input type="checkbox"/>
1) Welche ist die Überschrift vom Text?	Wolfgang spielt die Geige	B. <input type="checkbox"/>
	Biografie von Mozart	C. <input type="checkbox"/>
	Mozarts Familie	A. <input type="checkbox"/>
2) Der Text handelt von...	Mozarts Leben	B. <input type="checkbox"/>
	Mozarts Musik	C. <input type="checkbox"/>
	lustig.	A. <input type="checkbox"/>
3) Der Text ist ...	informativ.	B. <input type="checkbox"/>
	traurig.	C. <input type="checkbox"/>
	Wien geboren.	A. <input type="checkbox"/>
4) Mozart wird in...	In Salzburg geboren.	B. <input type="checkbox"/>
	In Augsburg geboren.	C. <input type="checkbox"/>
	Nannerl.	A. <input type="checkbox"/>
5) Die Mutter heißt ...	Maria Anna.	B. <input type="checkbox"/>
	Anna Maria.	C. <input type="checkbox"/>
	Leopold.	A. <input type="checkbox"/>
6) Der Vater heißt...	Carl .	B. <input type="checkbox"/>
	Franz.	C. <input type="checkbox"/>
	blonde Haare.	A. <input type="checkbox"/>
7) Wolfgang hat...	schwarze Haare.	B. <input type="checkbox"/>
	braune Haare.	C. <input type="checkbox"/>
	in der Schule.	A. <input type="checkbox"/>
8) Wolfgang und seine Schwester lernen...	mit der Mutter.	B. <input type="checkbox"/>
	mit dem Vater.	C. <input type="checkbox"/>



TAREA 2 Kreuze richtig oder falsch an!

- 1) Die Schwester wird Nannerl genannt.
- 2) Die Schwester spielt auch Musik.
- 3) Die Mutter und Wolfgang machen viele Konzertreisen.
- 4) Wolfgang spielt Geige und Klavier.
- 5) Die Kinder lernen Musik in der Schule.
- 6) Wien ist eine Stadt.
- 7) In Wien interessieren sich die Leute nicht für Musik.
- 8) Mozart hat schwarze Haare und einen Zopf.
- 9) Mozart heiratet mit Anna Maria.
- 10) Mozart lebt nur 35 Jahre.

Richtig	Falsch



 **TEXTO 3**

Lies bitte den Text still durch!

Hanna ist 13 Jahre alt. Sie erzählt:

“Ich finde mein Zimmer super und sehr gemütlich. In meinem Zimmer gibt es ein Bettsofa, ein großes Regal, einen Schreibtisch und einen Stuhl. Der Schrank ist an der Wand. Auf dem Schreibtisch steht ein Computer, aber ich lese lieber Bücher. Auf dem Regal stehen natürlich meine Bücher. An den Wänden habe ich viele Poster und Fotos.”

Mark, der 15 Jahre alt ist, erzählt:

“Ich muss das Zimmer mit meinem Bruder Timo teilen. Wir wohnen in einem Hochhaus. Da ist nicht viel Platz. Zum Glück ist das Zimmer groß und jeder hat eine Ecke, wo er arbeiten und schlafen kann. Nur den Schrank teilen wir uns. Mein Bruder ist Fußballfan und hängt viele Fotos von seiner Mannschaft an die Wand. Ich sitze meistens am Computer oder spiele mit meinem Meerschweinchen Pipo. Timo und ich streiten nur, wenn er nicht aufräumt.”



TAREA 1

Kreuze die richtige Antwort an!

	Unsere Zimmer	A. <input type="checkbox"/>
1) Die Überschrift von den Texten ist:	Hanna Mark und Timo sind Freunde	B. <input type="checkbox"/>
	Mein Zimmer ist schön	C. <input type="checkbox"/>
	<hr/>	
2) Im 1. Text spricht:	Hanna	A. <input type="checkbox"/>
	Mark	B. <input type="checkbox"/>
	Timo	C. <input type="checkbox"/>
3) Im 2. Text erzählt:	Hanna	A. <input type="checkbox"/>
	Mark	B. <input type="checkbox"/>
	Timo	C. <input type="checkbox"/>
4) Das Zimmer von Hanna ist für sie...	häßlich.	A. <input type="checkbox"/>
	toll.	B. <input type="checkbox"/>
	ungemütlich.	C. <input type="checkbox"/>
5) Im zweiten Zimmer schlafen...	Timo	A. <input type="checkbox"/>
	Mark	B. <input type="checkbox"/>
	Mark und Timo.	C. <input type="checkbox"/>



TAREA 2

Verbinde die Satzteile! Benutze dafür die Tabelle unten.

- | | |
|--|--|
| <ol style="list-style-type: none"> 1) Hanna ist 2) Der Computer steht 3) Hanna liest 4) Mark teilt 5) Das Zimmer von Mark und Timo ist 6) Die Brüder streiten, | <ol style="list-style-type: none"> A. groß. B. auf dem Schreibtisch. C. Fotos. D. 13 Jahre alt. E. ein Zimmer mit seinem Bruder. F. wenn Timo nicht aufräumt. G. lieber Bücher. |
|--|--|

1)	2)	3)	4)	5)	6)

TAREA 3

Richtig oder Falsch? Kreuze die richtige Antwort an.

	richtig	falsch
Im Zimmer von Hanna gibt es...		
1) einen Computer.	<input type="checkbox"/>	<input type="checkbox"/>
2) ein kleines Regal.	<input type="checkbox"/>	<input type="checkbox"/>
3) viele Bücher.	<input type="checkbox"/>	<input type="checkbox"/>
4) keine Fotos.	<input type="checkbox"/>	<input type="checkbox"/>

Im Zimmer von Hanna gibt es...		
5) viel Platz.	<input type="checkbox"/>	<input type="checkbox"/>
6) zwei Schränke.	<input type="checkbox"/>	<input type="checkbox"/>
7) viele Fotos von Meerschweinchen.	<input type="checkbox"/>	<input type="checkbox"/>



Comprensión Lectora

TEXTO 4

Lies bitte den folgenden Text aus einem Computerprogramm!

Text	Übung	Hilfe
------	-------	-------

Schule für Zirkuskinder

Die Zirkuskinder leben in einem Zirkus. Ihr Vater ist vielleicht Clown und ihre Mutter tanzt vielleicht auf einem Seil, oder die Mutter arbeitet mit Schlangen und der Vater mit Tigern. Zirkuskinder haben viele Aufgaben und helfen überall mit. Sie pflegen und füttern überall die Zirkustiere. Da sie Kinder sind, müssen sie auch in der Schule lernen. Aber der Zirkus fährt von einer Stadt zur anderen und die Kinder können nicht zu normalen Schulen gehen. Sie haben Unterricht in einem Schulwagen im Zirkus. Der Schulwagen und die Lehrerin kommen zweimal pro Woche zu jedem Zirkus. Das kann auch am Samstag oder am Sonntag sein. Dann haben die Kinder fünf bis sechs Stunden Unterricht. Hausaufgaben gibt die Lehrerin für jeden Tag auf. An den anderen Tagen lernen die Kinder aus Büchern und schreiben ihren Lehrern E-Mails, wenn sie Fragen haben. In jeder Zirkusschule gibt es immer nur einen Lehrer, darum lernen alle Kinder zusammen.

Weiter	Beenden
--------	---------



Adaptierter Text aus: Werner Barkowski für das Computerprogramm Lectra 32



TAREA 1

Sind die Sätze richtig oder falsch? Markiere mit ✕

		R	F
1)	Die Zirkuskinder gehen in die normale Schule.		
2)	Kinder helfen im Zirkus mit.		
3)	Die Zirkuskinder lernen in einem Schulwagen.		
4)	Die Zirkuskinder haben keine Bücher.		
5)	Der Lehrer kommt nur samstags und sonntags.		

TAREA 2

Was ist richtig? Kreuze an ✕ !

6) Wöchentlich kommt der Lehrer in den Zirkus...	A	einmal.	
	B	zweimal.	
	C	dreimal.	
7) Die Zirkuskinder haben	A	keine Hausaufgaben.	
	B	am Samstag Hausaufgaben.	
	C	täglich Hausaufgaben..	
8) Der Lehrer kommt und die Kinder lernen...	A	1 oder 2 Stunden.	
	B	3 oder 4 Stunden.	
	C	5 oder 6 Stunden.	
9) Wenn der Lehrer nicht kommt, ...	A	lernen die Zirkuskinder aus Büchern.	
	B	lernen die Zirkuskinder nicht.	
	C	lernen die Zirkuskinder bei den Eltern.	
10) Alle Kinder lernen zusammen, denn ...	A	es gibt nur einen Lehrer.	
	B	es gibt nur einen Zirkus.	
	C	es gibt nur eine Schule.	



TEXTO 5

Lies bitte den folgenden Text aus einem Tagebuch!



Mein Freund Michael ist neun Jahre alt. Er wohnt in Wien. Wien ist in Österreich. Michael mag Wien.

Die Familie von Michael ist groß und nett. Er hat eine kleine Schwester und einen großen Bruder. Beate ist die Schwester von Michael. Sein Bruder heißt Arno.

Sein bester Freund ist Spitz, sein Hund. Alle Freunde von Michael spielen gern mit Spitz. Sie verstecken Frankfurter und Hamburger und Spitz muss suchen. Spitz sucht zuerst die Frankfurter und er frisst sie auf. Aber dann kommt ein anderer Hund. Er ist schnell, findet alle Hamburger und frisst sie gleich auf. Sie sind einfach klasse! Jetzt ist Michael böse.

TAREA 3

Was ist richtig? Kreuze an ✕ !

	Richtig	Falsch	Nicht im Text
11) Michael ist 9 Jahre alt.			
12) Michael wohnt in Deutschland.			
13) Michael mag Wienerwürste.			
14) Michael hat Geschwister.			
15) Beate, Arno und Michael spielen mit Spitz.			



Reconocimiento del Sistema Lingüístico

Was ist richtig? Markiere mit

Die Pinguine

Pinguine leben im Süden Argentiniens am Meer. In ihrem Land gibt es immer Eis und Schnee. Es ist sehr kalt.

Pinguine sind gute Schwimmer. Sie **1) tauchen / taucht / tauche** lange und fangen **2) Fischen / Fisch / Fische**.

Mitten **3) am / im / um** Mai legen die Pinguin-Frau ein Ei. Ihr Mann muss es mit seinem Bauch warm halten. Die Frau geht weg, um Futter zu suchen.

Der Mann bleibt bei **4) den / dem / die** anderen Pinguinen.

Nach zwei Monaten kommt ein kleiner Pinguin aus **5) das / dem / die** Ei. Er **6) darf / muss / kann** nicht sehen und piepst laut. Er **7) willt / will / wollt** fressen. Endlich kommt seine Mutter **8) nach / zu / in** Hause und bringt Futter. Das Kleine **9) habe / hat / habt** Tag und Nacht Hunger.

In den ersten Wochen halten die **10) Eltern / Vater und Mutter / Mutter** ihr Kind warm. Nach 12 bis 13 Monaten ist das Pinguinkind groß.

Adaptierter Text aus: Werner Barkowski für das Computerprogramm Lectra 32



Reconocimiento del sistema lingüístico

TAREA 1

Markiere die richtige Lösung!



Heute ist Samstag. Am **Abend / 7 Uhr / Nacht**¹ lade ich zwei Freundinnen zum Essen ein: Maria und Kerstin. Ich **will / wollen / habe**² italienisch kochen, weil ich ein neues Kochbuch habe und Maria eine italienische Oma hat. Gerda mag **keinen / kein / ein**³ Fleisch, sie möchte lieber Fisch. Also **gehe / darf / muss**⁴ ich am Nachmittag in die Stadt einkaufen gehen. Ich brauche Salat und **Kartoffel / Kartoffeln / Kartoffels**⁵, Reis, Öl, Brot und drei Fische. Den Reis und das Öl **kaufe / kauft / kaufst**⁶ ich im Supermarkt, das Brot in **der / dem / den**⁷ Bäckerei und die Fische und **die / der / das**⁸ Gemüse **in / auf / an**⁹ dem Markt, weil dort immer alles frisch **ist / sein / bin**¹⁰.





Producción Oral

Primera parte: Contestar preguntas personales.

Ejemplo: **Wie heißt du? Wo wohnst du?**

Segunda parte: El juego de las diferencias. El candidato deberá describir 4 diferencias entre 2 láminas.

Ejemplo: „Schau dir mal die zwei Bilder an. Was ist anders?“



A



B

Se espera:

Auf dem Bild A spielt ein Kind Computer, auf dem Bild B zeichnet es.

Hier scheint die Sonne, da regnet es.

Links liest das Kind ein Buch, rechts liest es eine Zeitschrift.

Hier ist die Tür offen, da ist sie geschlossen.



Tercera parte: Relatar una secuencia de 4 escenas (con acciones)

Por ejemplo: **Schau mal, hier ist eine Bildgeschichte. Auf dem ersten Bild sind Johannes und sein Vater. Der Vater weckt seinen Sohn, Johannes muss zur Schule. Dann ...**

Jetzt bist du dran, erzähl mal weiter.

Se espera: Johannes geht unter die Dusche, frühstückt mit seinem Vater zusammen, nimmt seinen Rucksack und geht von zu Hause weg. Die Schule beginnt um acht Uhr.

